

VISTA LATERAL

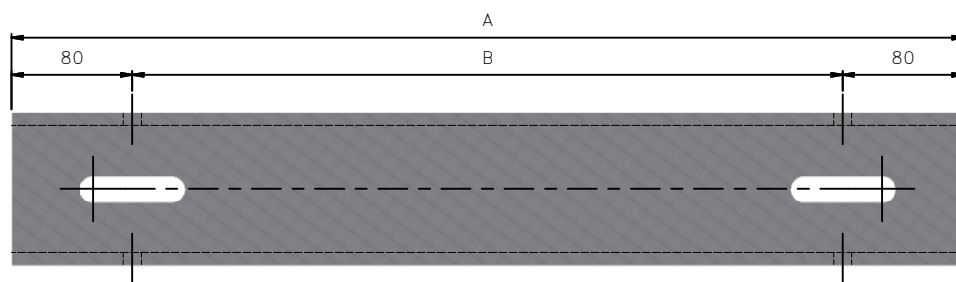

VISTA FRONTAL

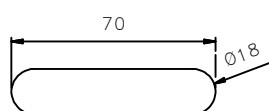

DETALHE 1
RASGO OBLONGO

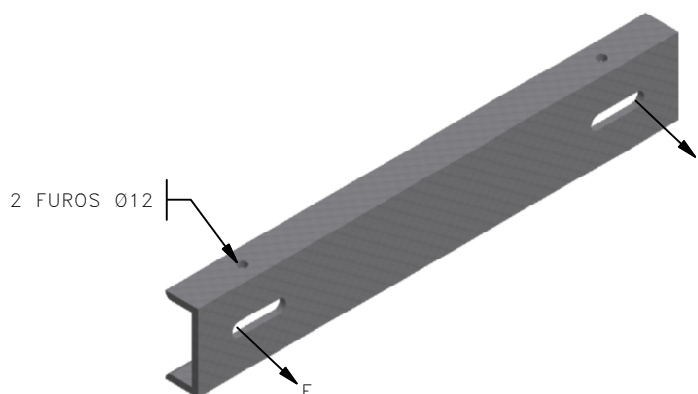

VISTA EM PERSPECTIVA

TABELA 1

ITEM	DIMENSÕES (mm)		CÓDIGO
	A	B	
1	380	220	6806362
2	480	320	6806363
3	630	470	4660717

- NOTAS: 1 – MATERIAL: AÇO CARBONO ABNT 1010 A 1020 LAMINADO;
 2 – IDENTIFICAÇÃO: CADA PEÇA DEVE ESTAR ADEQUADAMENTE IDENTIFICADA, NO MÍNIMO, COM:
 – O NOME OU A MARCA DO FABRICANTE;
 – O TIPO E O NÚMERO DE REFERÊNCIA DO FABRICANTE.
 3 – APÓS A IDENTIFICAÇÃO, A PEÇA DEVE SER ZINCADA A QUENTE POR IMERSÃO, COM REVESTIMENTO DE ZINCO DE ESPESSURA DE CAMADA DE, NO MÍNIMO, 75µm, DE ACORDO COM A NBR-6323;
 4 – DEVE SUPORTAR UMA FORÇA DE TRAÇÃO 'F' DE 1500daN SEM DEFORMAÇÃO APARENTE;
 5 – ADMITE-SE UMA TOLERÂNCIA DE ±2% NAS COTAS APRESENTADAS, EXCETO ONDE INDICADO;
 6 – DIMENSÕES EM MILÍMETROS.

ESPECIFICAR: CANTONEIRA "U" (A) PARA USO EM REDE PRIMÁRIA, CONFORME O DESENHO 435.33.0 DO PADRÃO DE MATERIAL DA ENEL DISTRIBUIÇÃO CEARÁ.

(A) – INDICAR O COMPRIMENTO DA CANTONEIRA CONFORME A TABELA 1.

CANTONEIRA "U"
USO EM REDE PRIMÁRIA MULTIPLEXADA

PM-C



Edição	11	10	13	Verificação	11	10	13
JORGE SANTOS				FELIPE CARDOSO			
Desenho Substituído				Aprovação	11	10	13
				KEYLA SAMPAIO			

Desenho N°

435.33.0

Objeto da Revisão
PADRONIZAÇÃO DE MATERIAL

Folha 1/1